

# Техническая информация

CityCat 2020 SL/XL Euro5 (с сажевым фильтром), Euromot III/A

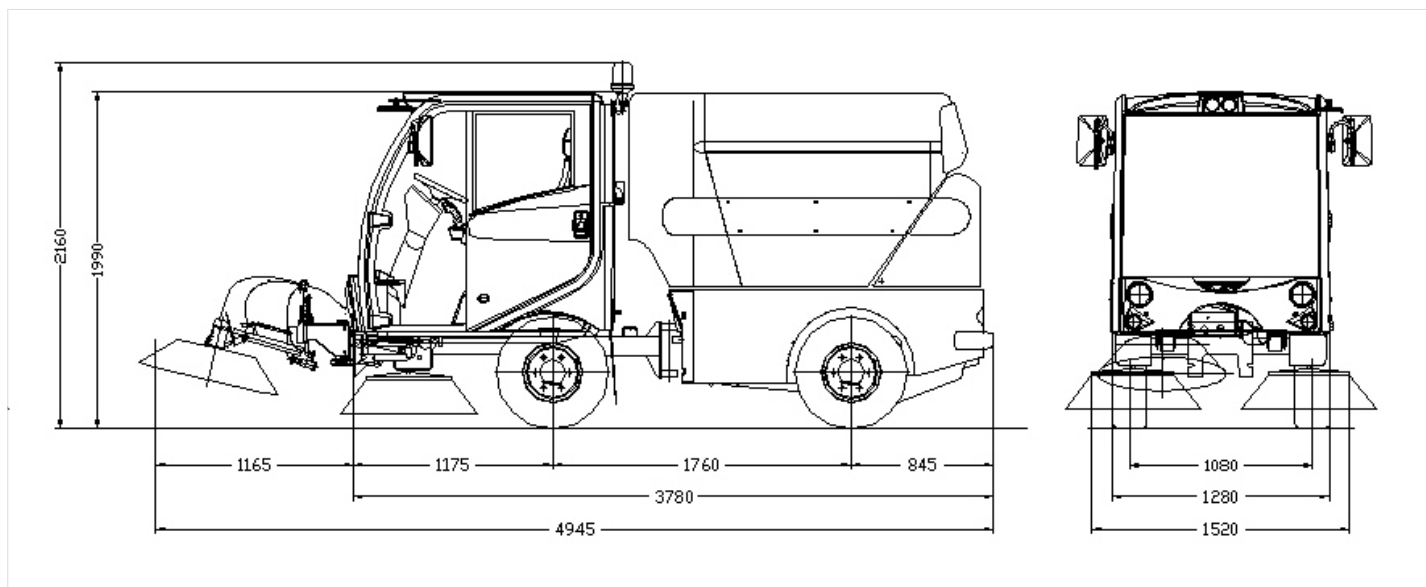

## Размеры

Длина XL (3 щетки)	4945 мм
Длина SL (2 щетки)	3780 мм
Ширина	1280 мм
Высота	1990 мм
Колесная база	1760 мм
Колея передняя/задняя	1040/1080 мм
Ширина уборки XL	2660 мм
Ширина уборки SL	1970 мм

## Вес

Незагруженный вес без водителя	2750 кг
Грузоподъемность	1750 кг
Полная масса	4500 кг

## Двигатель

Дизельный 4-х цилиндровый двигатель VM.  
**EURO5:** тип R754EU5, 2970 см<sup>3</sup>, 62 кВт / 84 ЛС при 2,300 об/мин.  
**Euromot III/A:** тип D754TE3, 2970 см<sup>3</sup>, 58 кВт / 78 ЛС при 2,300 об/мин.

Топливный бак	78 л.
Электрическая система	12 В
Аккумулятор	100 Ач

## Привод

Бесступенчатый гидростатический привод, 2 скорости, автоматический электронный контроль с зависимости от нагрузок.

## Показатели скорости

Рабочая скорость	0-12 км/ч
Перегонная скорость	0-40 км/ч
Опционально	0-50 км/ч
Угол подема	30 %

## Гидравлика

Аксиально-поршневой насос переменного рабочего объема для привода вентилятора и оборудования. Сдвоенный шестеренчатый насос на систему рулевого управления, для вспомогательных функций и для привода боковых и передней щетки.



Двигатель с низким уровнем выбросов

Экономичный дизельный двигатель через гидростатический привод обеспечивает машину необходимой мощностью и гарантирует низкий уровень выбросов наряду с низким потреблением горючего.



Агрессивная щетка

Агрессивная щетка – безопасный способ удаления травы механическим способом без применения химических реагентов.



Боковой всасывающий рукав

Очень гибкий и легкий всасывающий рукав обеспечивает всасывание листьев и другого смета из труднодоступных мест.

**Оси и управление**

Передняя ведущая ось с дифференциалом и редуктором. Гидростатический поворот шарнирно-сочлененной рамы.

**Тормоза**

Двухконтурная гидравлическая система с дисковыми тормозами спереди и сзади. Гидравлический стояночный тормоз на передней оси с приводом от клапана.

**Шасси**

2 полурамы, сваренные из профиля квадратного сечения. Шарнирно-сочлененная рама с торсионными стабилизаторами. Рессорная подвеска обеих осей, с дополнительными амортизаторами на передней оси.

**Шины**

195 / 75 R14C

**Кабина**

Поддресоренная комфортная кабина со звукоизоляцией, изготовленная из алюминия. Ветровое стекло изготовлено из специального теплоотражающего, изогнутого стекла с антибликовым покрытием. Боковые окна электрически поднимаемые. Кабина оснащена печкой, солнечным козырьком, стеклоочистителями. Сиденье водителя имеет регулируемую пневматическую подвеску. Положение рулевой колонки регулируется. Имеются фары.

**PSS (Программируемая Подметальная Система)**

Интуитивно понятная и эргономично сконструированная компьютерная система управления. Подсоединяемый через CAN bus шину PSS с цветным дисплеем. Акустическая система оповещения для отслеживания температуры и уровня жидкости.

**Система подбора мусора**

Всасывающая шахта с нержавеющей всасывающим соплом расположена между передними колесами. Высокопроизводительная турбина (для всасывания) с бесступенчатой регулировкой скорости вращения.

**Бункер для смета**

Бункер из нержавеющей стали, объемом 1.8 м<sup>3</sup> гидравлический подъем/опускание

Высота выгрузки 1350 мм  
Ширина выгрузки 1200 мм

**Водяная система**

Бак чистой воды под кабиной 300 л  
Бак воды системы рециркуляции 150 л

Электрический насос для подачи воды на форсунки.

**Щетки**

2 боковых щетки левая и правая  
Ø 800 мм  
Бесступенчатая регулировка скорости  
0-150 об/м  
Защита щеток от ударов (противоударная подвеска), 3-я щетка для машины типа XL для максимальной ширины уборки, может использоваться справа и слева.

**Опции**

- Кондиционер
- Гидравлическая регулировка боковых щеток
- Боковой всасывающий рукав
- Агрессивная щетка
- Водяная распылочная штанга
- Снежный плуг
- Снежная щетка
- Распределитель реагентов
- Мойка высокого давления

SПодлежит изменениям без дополнительного уведомления..

Версия 1 / 2009-08-18

**Bucher-Guyer AG**  
Municipal Vehicles  
Murzlenstrasse 80  
CH-8166 Niederweningen  
Tel. +41 44 857 22 11  
Fax +41 44 857 24 10  
info@bucherschoerling.ch